



GEWICHTSLOT GL

ANWENDUNG

Die Neigung sowie die horizontale Verschiebung der vertikalen Achse von Hoch- und Tiefbauwerken, wie auch von Produktionsanlagen ist für die Beurteilung ihres Verhaltens und ihrer Standsicherheit von entscheidender Bedeutung. Als Bezugsachse kann das Lot dienen. Die in verschiedenen Höhen beobachteten Lotauslenkungen ergeben die Biegelinie.

Ein Lot kann als Gewichtslot oder als Schwimmlot erstellt werden, wobei die Verankerung des Lotdrahtes (Fixpunkt) oben bzw. unten ist. Je nachdem ob sich der Fixpunkt am Bauwerk oder ausserhalb desselben (z.B. im Baugrund) befindet, wird damit entweder nur die Neigung des Bauwerkes oder aber zusätzlich noch die Verschiebung, bezogen auf den externen Fixpunkt, bestimmt. Die Kombination der beiden Lottypen ergibt die grösstmögliche Informa-

tion. Bei einer Stauwand kann z.B. mit einem an der Mauerkrone verankerten Gewichtslot Neigung und Biegelinie zur Krone gemessen werden. Ein im Baugrund verankertes Schwimmlot zeigt zusätzlich die Verschiebung des Mauerfusses gegenüber dem als fest angenommenen Baugrund an.

BESCHREIBUNG

Im wesentlichen besteht eine Lotanlage aus dem Lotfixpunkt FP, dem Lotdraht LTD, dem Lotgewicht G und dem Dämpfergefäss D. Zur manuellen Messung wird ein Koordiskop KK84 (N oder D) eingesetzt. Für eine permanente Messung kann das berührungslose Messgerät Telelot VDD2E installiert werden.

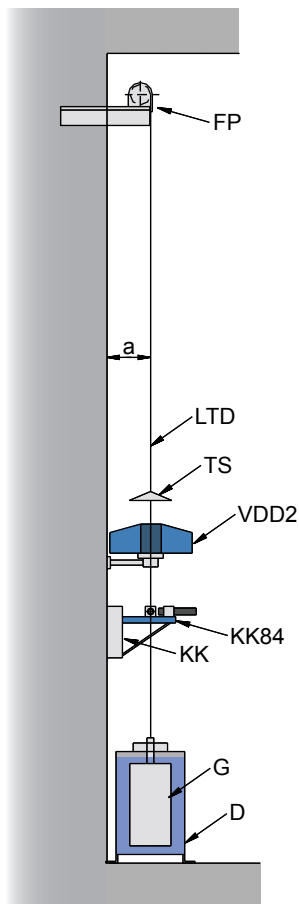

Gewichtslot GL20 bzw. GL50

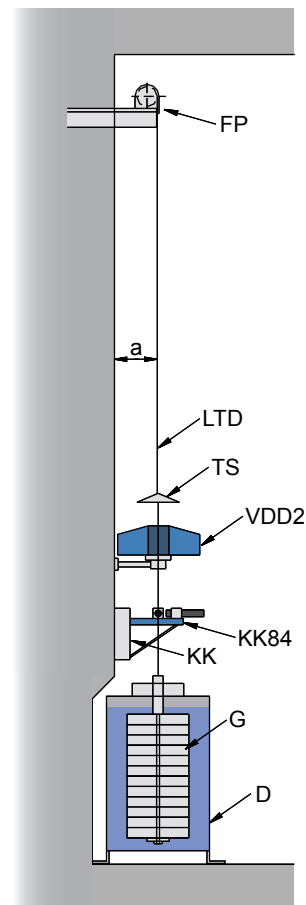

Gewichtslot GL100 bzw. GL200

© HUGGENBERGER AG 2005



GEWICHTSLOT GL

TECHNISCHE DATEN

Typ	GL20-150	GL50-100	GL100-150	GL200-150
Lotgewicht	200N	500N	1000N	2000N
Lotdraht	Ø 1mm		Ø 2mm	
Max. Lotdrahtlänge (C)	~20m	~50m	~150m	>150m
Messbereich (A)	150mm	100mm	150mm	150mm
Messung mit	B	B	B	B

Erklärungen zur Tabelle

- A Ohne das Dämpfergefäß zu verschieben
- B Koordiskop, Teletot alle Typen
- C Die maximal mögliche Lotdrahtlänge wird hauptsächlich durch zwei Faktoren beeinflusst
 1. Messmethode mit oder ohne Berührung des Drahtes
 2. Luftzug im Lotschacht oder allgemein im Gebäude